

Тип 2030 - возможные комбинации

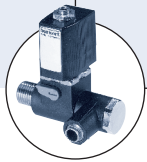

Тип 6012/6014 P

Пилотный клапан



Тип 8631

Блок концевых выключателей TopControl вкл./выкл.

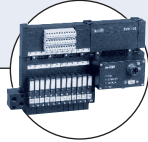

Тип 8640/8644

Пневмоостров

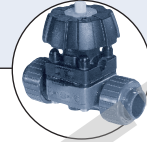

Тип 3233

Ручной клапан

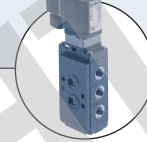

Тип 6519 NAMUR

Магнитный клапан

## 2/2-ходовой мембранный пневмоклапан с пластмассовым корпусом, Ду 15-100

- Для агрессивных сред
- Способствующий улучшению характеристик потока корпус без застойных зон
- Функция самопромывания
- Радиальный демонтаж муфты, штуцерные и фланцевые присоединения

Мембранный клапан с внешним управлением с поршневым приводом и изолирующей мембраной. Стандартное исполнение привода - полиамид. Корпус клапана, способствующий улучшению характеристик потока и не имеющий застойных зон, обеспечивает высокую пропускную способность.

### Положение при монтаже для функции самопромывания

$\alpha = 15 - 30^\circ$  плюс уклон к оси трубопровода  $3 - 5^\circ$

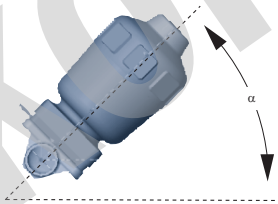

### Технические характеристики

Сечение	Ду 15-100 мм
Материал корпуса	PVC-U, PP, PVDF
Материал привода	ПА (полиамид) (ПФС - по запросу)
Уплотнения	EPDM, PTFE/EPDM
Среда	Нейтральные газы и жидкости, агрессивные или абразивные среды
Вязкость	до густого состояния
Температура среды	см. диаграмму на стр. 2
Температура окр. среды	-10 ... +60°C (ПА) Привод $\geq 175$ мм: -10 ... +50°C
Управляющая среда	Нейтральные газы, воздух
Присоединения	Ду 15-50: муфта и штуцер Ду 65: свободный фланец Ду 80-100: фланец
Положение при монтаже	Любое, предпочтительно приводом вверх

## Температура среды

### Совместимость давления и температуры

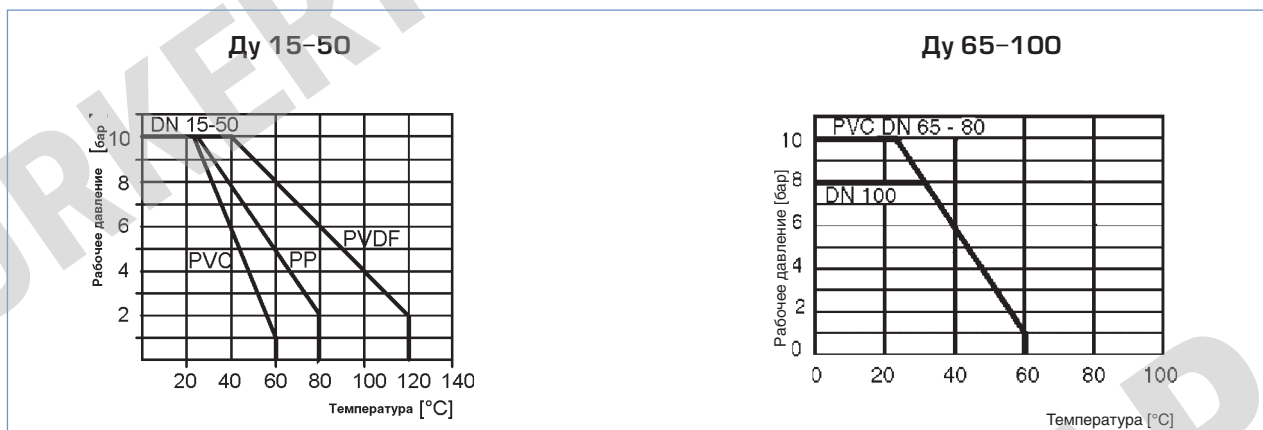

#### Важно при выборе материала!

Учитывайте допустимое рабочее давление в зависимости от температуры среды.

## Характеристики материалов

### Ду 15-50

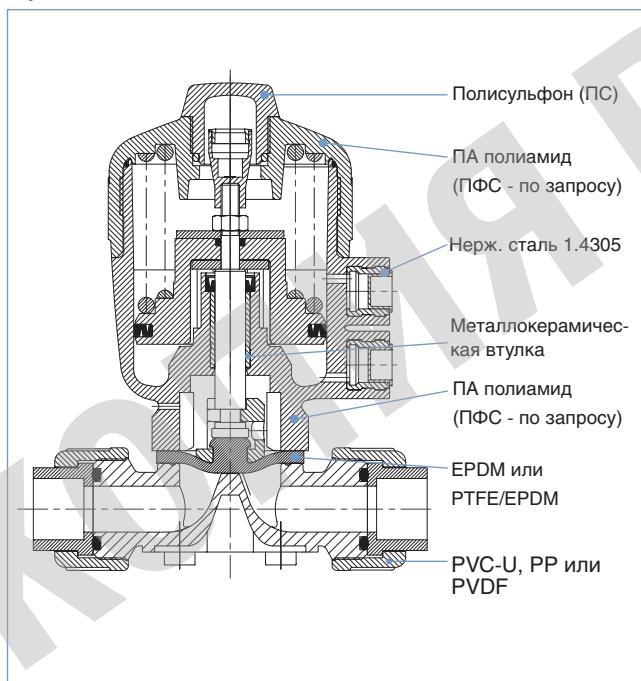

### Ду 65-100

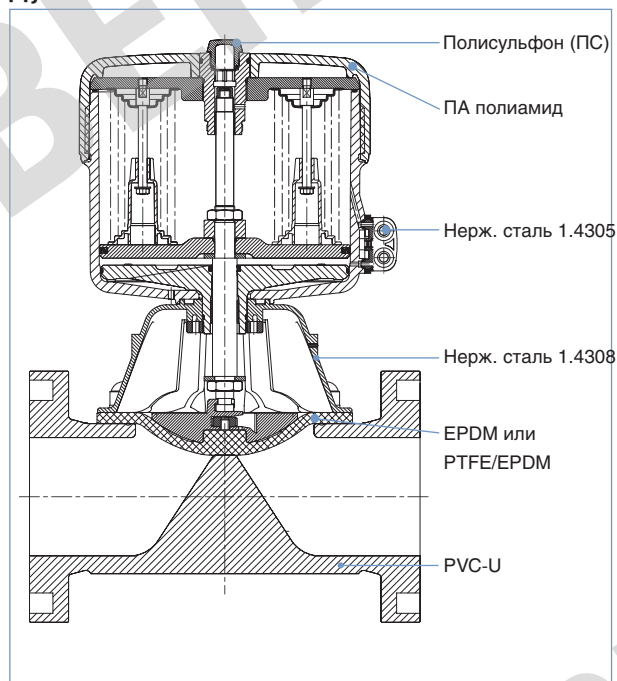

## Разрешения

### Пригодны для использования в пищевой промышленности и в отраслях, требующих стерильности



- Мембраны из EPDM и PTFE/EPDM по своему составу соответствуют стандартам, указанным в *Перечне федеральных регламентов*, опубликованных *Управлением по санитарному надзору за качеством пищевых продуктов и медикаментов, США*.
- Мембраны из EPDM соответствуют *рекомендациям Комитета по безопасности материалов, имеющих контакт с питьевой водой*. По желанию мы можем предоставить соответствующий сертификат производителя.

Таблица для заказа мембранных клапанов с поршневым приводом (другие исполнения по запросу)

Корпус из PVC-U с резьбовым или штуцерным присоединением,  
Ду 15–50



Функция	Сечение [мм]	Присоединение [мм]	Размер привода Ø [мм]	Расход воды [м³/ч]	Мин. управляющее давление [бар]	Рабочее давление [бар]	№ заказа резьба	№ заказа штуцер
<b>Уплотнение из EPDM</b>								
<b>A</b>  2/2-ходовой клапан, н/з	15	20	50	3,0	5,0	8,5	141 449	141 451
			63	3,5	5,0	10	141 450	141 452
	20	25	63	7,0	5,5	10	141 459	141 461
			80	11,0	5,5	10	141 468	141 469
	25	32	80	11,0	5,5	10	141 468	141 469
			100	18,0	5,5	10	141 475	141 860
	32	40	100	18,0	5,5	10	141 475	141 860
125			26,0	5,5	10	141 482	141 861	
40	50	100	24,0	5,5	6,5	141 482	141 861	
		125	26,0	5,5	10	141 483	141 484	
50	63	125	43,0	5,5	8	141 490	141 862	
		125	43,0	5,5	8	141 490	141 862	
<b>B</b>  2/2-ходовой клапан, н/о	15	20	50	3,0	см.	10	141 497	141 499
			63	3,5	диаграмму 1 на стр. 5	10	141 507	141 509
	20	25	63	7,0	диаграмму 1 на стр. 5	10	141 507	141 509
			80	11,0	10	141 516	141 518	
	25	32	80	11,0	см.	10	141 516	141 518
			100	18,0	диаграмму 2 на стр. 5	10	141 524	141 864
	32	40	100	18,0	диаграмму 2 на стр. 5	10	141 524	141 864
125			26,0	10	141 531	141 865		
40	50	100	24,0	10	141 531	141 865		
		125	26,0	10	141 539	141 866		
50	63	125	43,0	10	141 539	141 866		
		125	43,0	10	141 539	141 866		
<b>Уплотнение из PTFE/EPDM</b>								
<b>A</b>  2/2-ходовой клапан, н/з	15	20	50	3,0	5,0	5	144 293	144 294
			63	3,5	5,0	10	141 455	141 456
	20	25	63	7,0	5,5	5	144 297	144 298
			80	7,0	5,0	10	141 465	141 466
	25	32	80	11,0	5,5	7,5	141 472	141 473
			100	18,0	5,5	8	141 478	141 479
	32	40	100	18,0	5,5	8	141 478	141 479
125			26,0	5,5	6,0	144 301	144 302	
40	50	100	24,0	5,5	6,0	144 301	144 302	
		125	26,0	5,5	10	141 487	141 488	
50	63	125	43,0	5,5	7	141 493	141 494	
		125	43,0	5,5	7	141 493	141 494	
<b>B</b>  2/2-ходовой клапан, н/о	15	20	63	3,5	см.	10	141 503	141 504
			80	7,0	диаграмму 3 на стр. 5	10	141 514	141 515
	20	25	80	7,0	диаграмму 3 на стр. 5	10	141 514	141 515
			100	18,0	10	141 521	141 522	
	25	32	80	11,0	10	141 521	141 522	
			100	18,0	см.	10	141 527	141 528
	32	40	100	18,0	см.	10	141 527	141 528
125			26,0	диаграмму 4 на стр. 5	10	141 536	141 537	
40	50	125	26,0	диаграмму 4 на стр. 5	10	141 536	141 537	
		125	34,0	10	141 542	141 543		
50	63	125	34,0	10	141 542	141 543		
		125	34,0	10	141 542	141 543		



### Другие исполнения по запросу



#### Материал

Привод: ПФС



#### Функция управления

I привод двойного действия

Таблица для заказа мембранных клапанов с поршневым приводом (другие исполнения по запросу)

Корпус из PP с резьбовым или штуцерным присоединением  
Ду 15–50



Функция	Сечение [мм]	Присоединение [мм]	Размер привода Ø [мм]	Расход воды [м³/ч]	Мин. управляющее давление [бар]	Рабочее давление [бар]	№ заказа резьба	№ заказа штуцер
<b>Уплотнение из EPDM</b>								
<b>A</b>  2/2-ходовой клапан, н/з	15	20	50	3,0	5,0	8,5	154 768	141 447
			63	3,5	5,0	10	154 769	141 448
	20	25	63	7,0	5,5	10	154 782	141 859
			80	11,0	5,5	10	154 786	141 467
			100	18,0	5,5	10	154 788	141 474
			100	24,0	5,5	6,5	154 790	141 480
			125	26,0	5,5	10	154 791	141 481
50	63	125	43,0	5,5	8	154 794	141 489	
<b>B</b>  2/2-ходовой клапан, н/о	15	20	50	3,0	см. диаграмму 1 на стр. 5	10	154 805	141 495
						10	154 808	141 505
	20	25	63	7,0	см. диаграмму 2 на стр. 5	10	154 811	141 863
						10	154 813	141 523
	40	50	100	24,0	10	10	154 815	141 529
						10	154 818	141 538
50	63	125	43,0	10	154 818	141 538		
<b>Уплотнение из PTFE/EPDM</b>								
<b>A</b>  2/2-ходовой клапан, н/з	15	20	50	3,0	5,0	5	154 770	144 295
			63	3,5	5,0	10	154 781	141 454
	20	25	63	7,0	5,5	5	154 784	144 299
			80	7,0	5,0	10	154 785	141 464
	32	40	80	11,0	5,5	7,5	154 787	141 471
			100	18,0	5,5	8	154 789	141 477
	40	50	100	24,0	5,5	6,0	154 792	144 303
125			26,0	5,5	10	154 793	141 486	
50	63	125	43,0	5,5	7	154 795	141 492	
<b>B</b>  2/2-ходовой клапан, н/о	15	20	63	3,5	см. диаграмму 3 на стр. 5	10	154 807	141 502
						10	154 810	141 513
	20	25	80	7,0	см. диаграмму 4 на стр. 5	10	154 812	141 520
						10	154 814	141 526
	40	50	125	26,0	10	10	154 817	141 535
						10	154 819	141 541
50	63	125	43,0	10	154 819	141 541		

### **i** Другие исполнения по запросу

**Материал**  
Привод: ПФС

**Функция управления**  
I привод двойного действия

Таблица для заказа мембранных клапанов с поршневым приводом (другие исполнения по запросу)

Корпус из PVDF с резьбовым или штуцерным присоединением  
Ду 15–50

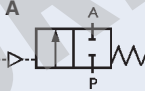
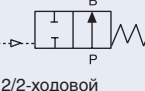
Функция	Сечение [мм]	Присоединение [мм]	Размер привода Ø [мм]	Расход воды [м³/ч]	Мин. управляющее давление [бар]	Рабочее давление [бар]	№ заказа резьба	№ заказа штуцер
<b>Уплотнение из PTFE/EPDM</b>								
<b>A</b>  2/2-ходовой клапан, н/з	15	20	50	3,0	5,0	5	154 796	144 296
			63	3,5	5,0	10	154 797	141 453
	20	25	63	7,0	5,5	5	154 798	144 300
			80	7,0	5,0	10	154 799	141 463
			80	11,0	5,5	7,5	154 800	141 470
			100	18,0	5,5	8	154 801	141 476
40	50	100	24,0	5,5	6,0	154 802	144 337	
		125	26,0	5,5	10	154 803	141 485	
50	63	125	43,0	5,5	7	154 804	141 491	
<b>B</b>  2/2-ходовой клапан, н/о	15	20	63	3,5	см. диаграмму 3 ниже	10	154 820	141 501
			80	7,0		10	154 821	141 512
	20	25	80	11,0	см. диаграмму 4 ниже	10	154 822	141 519
			100	18,0		10	154 823	141 525
	40	50	125	24,0	10	10	154 824	141 534
			125	43,0		10	154 825	141 540

### Другие исполнения по запросу



Материал  
Привод: ПФС



Функция управления  
I привод двойного действия

Корпус из PVC-U с фланцевым присоединением,  
Ду 65–100

Функция	Сечение [мм]	Присоединение	Размер привода Ø [мм]	Расход воды [м³/ч]	Мин. управляющее давление [бар]	Рабочее давление [бар]	№ заказа фланец
<b>Уплотнение из EPDM</b>							
<b>A</b>  2/2-ходовой клапан, н/з	65	Свободный фланец	125	55,0	5,5	7	149 295
			175	60	4,5	10	147 838
	80	Глухой фланец	175	100	5,0	5	147 840
			225	100	5,0	10	147 842
100	Глухой фланец	225	160	5,0	8	147 843	
<b>Уплотнение из PTFE/EPDM</b>							
<b>A</b>  2/2-ходовой клапан, н/о	65	Свободный фланец	125	55	5,5	4,5	149 296
			175	60	4,5	8	147 845
	80	Глухой фланец	175	100	5,0	4,5	147 847
			225	100	5,0	10	147 849
100	Глухой фланец	225	160	5,0	4	147 850	

## Диаграммы управляющего давления в функции управления В

### Уплотнение EPDM

Диаграмма 1 – сечение 15-25



Диаграмма 2 – сечение 32-50



### Уплотнение PTFE/EPDM

Диаграмма 3 – сечение 15-25

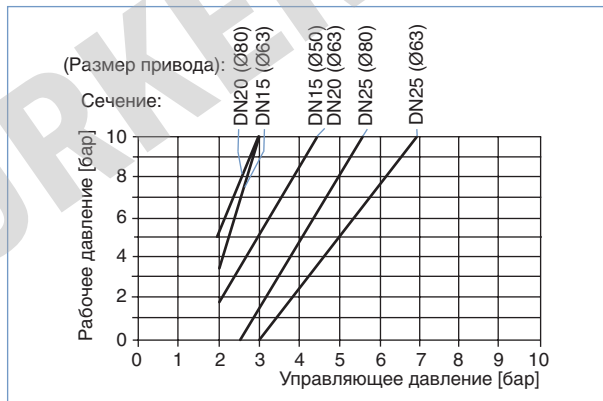
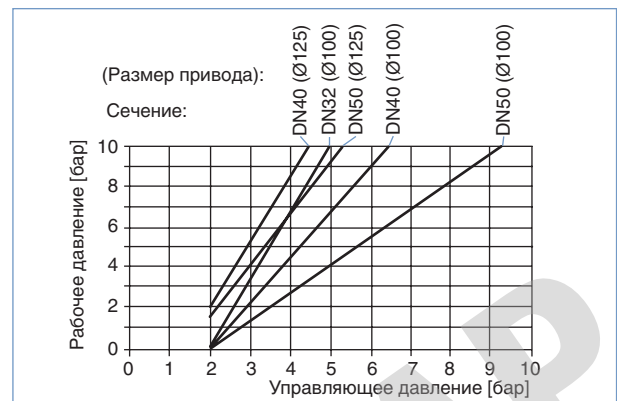

Диаграмма 4 – сечение 32-50



## Таблица для заказа комплектующих

### 3/2-ходовые пилотные клапаны с полым винтом

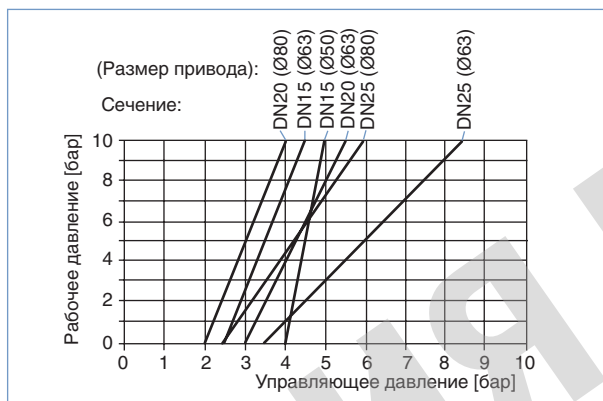
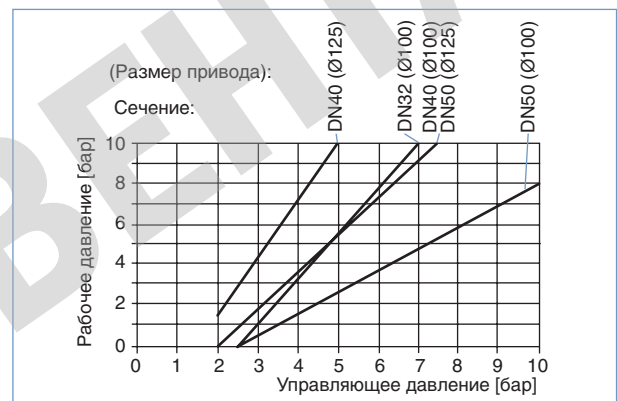
Уплотнение клапана FKM, уплотнение NBR

Клапан для привода [Ø мм]	Тип	Вход давления P (корпус клапана)	Рабочее присоединение A (полый винт)	Сечение [мм]	Расход воздуха [л/мин.]	Диапазон давления [бар]	Электрическое соединение катушки	Потребляемая мощность [Вт]	№ заказа для частоты/напряжения [В/Гц]	
									024/DC	230/50
50	6012P	G 1/4	G 1/8	1,2	48	0-10	Form B	4	552 295	552 298
63	6012P	Цанга ø 6 мм	G 1/4	1,2	48	0-10	Form B	4	552 283	552 286
63-125	6014P	G 1/4	G 1/4	2	120	0-10	Form A	8	424 103	424 107
175-225	6014P	G 1/8	G 1/4	2,5	174	0-6	Form A	8	786 014	786 015
175-225	0331P	G 1/4	G 1/4	3	194	0-10	Form A	8	–	041 233

### Кабельный разъем типа 2507, Form B или типа 2508, Form A

	№ заказа
Тип 2507, Form B промышленный стандарт, 0 - 250 В без проводки (тип 6012 P)	423 845
Тип 2508, Form A по DIN EN 175301-803, 0 - 250 В без проводки (тип 6014 P, тип 0331P)	008 376

Информацию о других комплектующих см. в отдельном техпаспорте для типа 1062 или в техпаспорте комплектующих типа 2XXX, охватывающем всю программу поставляемых комплектующих.

**Указание:** Из-за особенностей конструкции часть комплектующих не поставляется для приводов Ø 40, 175 и 225 мм. Пользуйтесь, пожалуйста, техпаспортом комплектующих типа 2XXX.

## Размеры [мм]

## Ду 15–50



Ду [мм]	Все корпуса								Штуцерное присоединение			Резьбовое присоединение		
	размер привода Ø	C	D1	D2	P	F ±0,3	G	A	H1	L1	L2	H2	N	
15	50	39	20	64	G 1/8	25	M6	14	121	124	128	123	43	
	63	52	20	80	G 1/4	25	M6	14	137	124	128	139	43	
20	63	52	25	80	G 1/4	25	M6	18	146	144	152	148	53	
	80	60	25	101	G 1/4	25	M6	18	172	144	152	173	53	
25	80	60	32	101	G 1/4	25	M6	21	175	154	166	176	60	
32	100	73	40	127	G 1/4	45	M8	26	229	174	192	231	74	
40	100	73	50	127	G 1/4	45	M8	33	236	194	222	239	83	
	125	86	50	153	G 1/4	45	M8	33	276	194	222	277	83	
50	125	86	63	153	G 1/4	45	M8	39	283	224	266	284	103	

## Ду 65–100

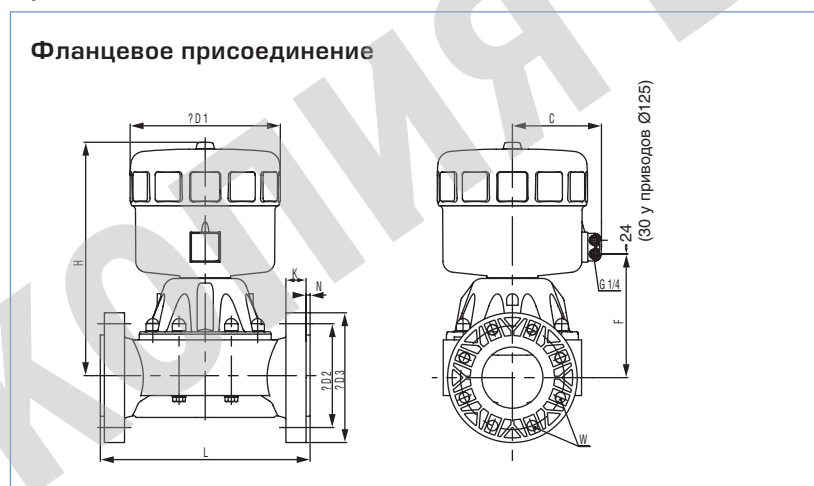

Ду [мм]	Размер привода	Присоединение	C	D1	D2	D3	F	H	K	L	W
65	125	Свободн. фланец	86	158	145	185	129	295	29	290	4 x 90°
	175	Свободн. фланец	130	211	145	185	180	387	29	290	4 x 90°
80	175	Глухой фланец	130	211	160	200	197	398	36	310	8 x 45°
	225	Глухой фланец	155	261	160	200	198	393	36	310	8 x 45°
100	225	Глухой фланец	155	261	180	225	210	410	36	350	8 x 45°

Больше информации о продукции компании Bürkert смотрите на сайте



[www.burkert.su](http://www.burkert.su)

Мы с удовольствием проконсультируем Вас при нестандартных решениях.

Права на технические изменения защищены.  
© Christian Bürkert GmbH & Co. KG

0801/2\_DE-de\_00890498