

Type 6128

2/2- bzw. 3/2-Wege-
Wippen-Magnetventil
2/2- or 3/2-way rocker-action
solenoid valve
Electrovanne à bascule
2/2 resp. 3/2 voies
Válvula magnética de báscula
de 2/2 o 3/2 pasos



bürkert
Fluid Control Systems

Sicherheit

(D)

Bestimmungsgemäße Verwendung



Bitte beachten Sie die Hinweise dieser Betriebsanleitung sowie die Einsatzbedingungen und zulässigen Daten gemäß Datenblatt Typ 6128, damit das Gerät einwandfrei funktioniert und lange einsatzfähig bleibt. Bei Nichtbeachtung dieser Hinweise sowie bei unzulässigen Eingriffen in das Gerät entfällt jegliche Haftung unsererseits, ebenso erlischt die Garantie auf Geräte u. Zubehörteile! Das Gerät dient ausschließlich als 2/2- bzw. 3/2- Wege-Magnetventil für die lt. Datenblatt zulässigen Medien. Eine andere oder darüber hinausgehende Benutzung gilt als **nicht bestimmungsgemäß**. Für hieraus resultierende Schäden haftet Bürkert nicht. Das Risiko trägt allein der Anwender.



ACHTUNG!

- Halten Sie sich bei Einsatzplanung und Betrieb des Gerätes an die einschlägigen allgemein anerkannten sicherheitstechnischen Regeln.
- Treffen Sie geeignete Maßnahmen, um unbeabsichtigtes Betätigen oder unzulässige Beeinträchtigungen auszuschließen.
- Beachten Sie, daß in Systemen, die unter Druck stehen, Leitungen und Ventile nicht gelöst werden dürfen.
- Prüfen Sie vor dem Einsatz von aggressiven Medien die Beständigkeit der mediumsberührten Teile!
- Schalten Sie vor Eingriffen in das System in jedem Fall die Spannung ab!

Warnung!

- Verletzungsgefahr! Bei Dauerbetrieb kann die Spule sehr heiß werden.

Safety

(GB)

Proper Usage



To ensure the proper function of the device and promote long service life, you must comply with the information in these Operating Instructions and the application conditions and specifications provided in the Type 6128 Data Sheet. Usage of the device in a manner that is contrary to these Operating Instructions or the application conditions and specifications provided in the Type 6128 Data Sheet is improper and will void your warranty.

This device serves exclusively as a 2/2 or 3/2-way solenoid valve for the media stated to be permissible on the data sheet. Any other use is considered improper use. **Bürkert will not be responsible for any improper use of the device.**



ATTENTION!

- Be sure to observe generally accepted safety rules when planning, installing and using this device. For example, take suitable measures to prevent unintentional operations of the device.
- Do not impair the operation of the device.
- Do not attempt to detach or unscrew any lines or valves in the system that are under pressure.
- Check the resistance of parts coming into contact with aggressive media before their application!
- Always be sure to switch off the voltage supply before working on the system.

WARNING!

- Do not touch the coil during use as it becomes very hot.

Utilisation conforme aux prescriptions

 Afin que l'appareil puisse fonctionner parfaitement et pendant longtemps, veuillez observer les instructions conté-nues dans cette notice d'utilisation ainsi que les conditions d'utili-sation et les données admissibles mentionnées dans la fiche tech-nique du type 6128. En cas d'inobservation de ces instruc-tions et d'interven-tions non autorisées dans l'appareil, nous décli-nons toute responsabilité et la garantie couvrant l'appareil et les accessoi-res s'éteint! L'appareil sert uniquement d'électrovanne

2/2 resp. 3/2 voies pour les fluides admis selon la fiche technique. Une autre utilisation ou une utilisation excédant ce contexte sera considérée comme **non conforme aux prescriptions**. Pour les dommages qui en résulteraient, le fabricant/fournisseur décline toute responsabilité. L'utilisateur seul en assume le risque.



ATTENTION!

- Pour la planification de l'utilisation et l'exploitation de l'appareil, veuillez vous en tenir aux règles applicables et généralement reconnues en matière de technique de sécurité.
- Prenez les mesures nécessaires pour exclure tout actionnement involontaire ou des altérations inadmissibles.
- Notez qu'il n'est pas permis de desserrer des conduites ou des vannes se trouvant sous pression dans des systèmes!
- Vérifiez avant l'utilisation de fluide corrosifs la résistance des parties en contact avec le fluide!
- Avant d'intervenir dans le système, coupez l'alimentation électrique dans tous les cas!

AVERTISSEMENT!

- Risque de blessure! En cas de fonctionnement permanent, la bobine peut devenir très chaude.

Utilización con arreglo a las disposiciones

 Se ruega observar las indicaciones contenidas en este Manual de instrucciones así como las condiciones de uso y datos admisibles con arreglo a la hoja de servicio Tipo 6128, de modo que el aparato funcione impecablemente y permanezca du-rante largo tiempo apto para el empleo. La inobservancia de estas indicaciones así como las intervenciones inadmisibles en el aparato suponen la declinación por nuestra parte de toda clase de respon-sabilidad, además de la extinción de la garantía de los aparatos y de las piezas de los accesorios. El aparato sirve exclusivamente como válvula magnética de 2/2 o 3/2 pasos para los medios autorizados según la hoja de datos. Cualquier otra utilización que vaya más *ella no será conforme a las disposiciones*. El fabricante / suministrador no es responsable de los daños que de ello pudieran resultar. El riesgo corresponde únicamente al usuario.



¡ATENCIÓN!

- Para la planificación y operación del aparato aten-erse a las correspondientes reglas generales y reconocidas de la técnica de seguridad.
- Tomar las medidas apropiadas para excluir accionamien-tos no intencionados o perjuicios inadmisibles.
- Prestar atención a que en el caso de sistemas que se encuentren bajo presión no deben desconectarse conducciones y válvulas.
- Antes de la utilización de medios agresivos, compruebe la resistencia de las piezas que entran en contacto con el medio!
- Antes de proceder a intervenciones en el sistema desco-nectar siempre la tensión.

¡AVISO!

- ¡Peligro de lesiones! En estado de operación continua la bobina puede ponerse muy caliente.

Safety / Sécurité / Seguridad

- ① Spannungsfreie Montage / Voltage-free assembly
Montage sans tension / Montaje libre de tensión

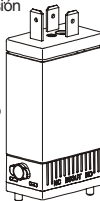

- ② Elektrischer Anschluß / Electrical connection
Raccordement électrique / Conexión eléctrica

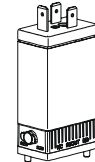
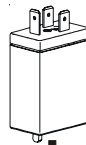

Safety / Sécurité / Seguridad

③ Wechselspannung / Alternating voltage
Tension alternative / Tensión alterna

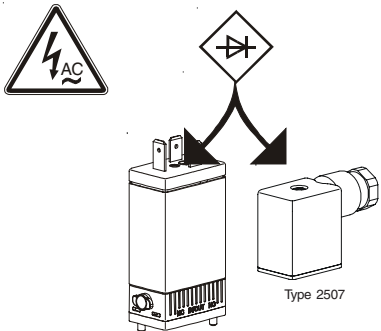

④ Fluidischer Anschluß / Fluid connection
Raccordement fluïdique / Conexión fluïdica

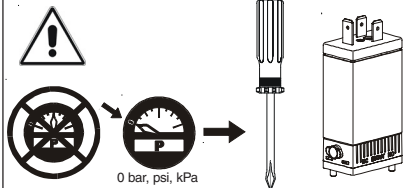

Technical Data

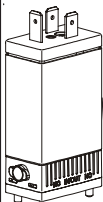

Temperatur / Temperature
Umgebung/ Surroundings



Temperatur / Temperature
Medium

Gehäuse/Housing
PPS

Dichtwerkstoff / Sealing material
FPM oder/or EPDM

Nennweite/Nominal size

Wirkungsweise
Circuit function

Typ / Type



Beispiel
Example

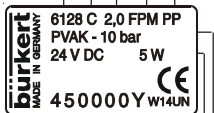

Bestell-Nr. / Id. No.

Spannung (±10 %) - Leistung
Voltage (±10 %) - Power

Druckbereich/Pressure range

Technische Änderungen vorbehalten
We reserve the right to make technical changes without notice

Caractéristiques techniques / Datos técnicos

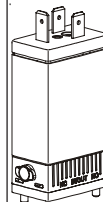

Température d' ambiante
Temperatura de ambiente



Temperature
Fluide/Medio

Boîtier/Caja
PPS

Matériau d'étanchéité /
Material de estanqueidad
FPM ou/o EPDM

Dimension nominale/
anchura nominal
Fonctionnement
Funcionamiento

Type / Tipo



Exemple
Ejemplo

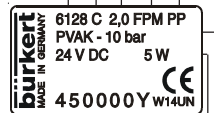

N° id. / N° de pedido

Tension (±10%) - puissance
Tensión (±10 %) - potencia

Plage de pression / Gama de presión

Sous réserve de modification techniques.
Nos reservamos el derecho de llevar a cabo modificaciones técnicas sin previo aviso.

Niederlassungen / Branch Offices

Chr.-Bürkert-Straße 13-17 Berlin Ph: (0 30) 67 97 17 - 0
 74653 Ingelfingen Dortmund Ph: (0 23 73) 96 81 - 0
 Ph: (0 79 40) 10-111 Frankfurt Ph: (0 61 03) 94 14 - 0
 Fax (0 79 40) 10-448 Hannover Ph: (05 11) 9 02 76 - 0
 www.buerkert.com München Ph: (0 89) 82 92 28 - 0
 info@de.buerkert.com Stuttgart Ph: (07 11) 4 51 10 - 0

BÜRKERT INTERNATIONAL

A	Ph. (01) 894 13 33	Fax (01) 894 13 00
AUS	Ph. (02) 1300 888 868	Fax (02) 1300 888 076
B	Ph. (03) 325 89 00	Fax (03) 325 61 61
BRA	Ph. (011) 51 82 00 11	Fax (011) 51 82 88 99
CDN	Ph. (905) 847 55 66	Fax (905) 847 90 06
CH	Ph. (041) 785 66 66	Fax (041) 785 66 33
CN	Ph. (21) 58 68 21 19	Fax (21) 58 67 21 20
CZ	Ph. (543) 25 25 05	Fax (543) 25 25 06
DK	Ph. (44) 50 75 00	Fax (44) 50 75 75
E	Ph. (93) 477 79 80	Fax (93) 477 79 81
EST	Ph. (372) 644 06 98	Fax (372) 631 3 7 5 9
F	Ph. (0388) 58 91 11	Fax (0388) 57 20 08
GB	Ph. (01453) 73 13 53	Fax (01453) 73 13 43
HKG	Ph. 24 80 12 02	Fax 24 18 19 45
I	Ph. (02) 95 90 71	Fax (02) 95 90 72 51
J	Ph. (03) 53 05 36 10	Fax (03) 53 05 36 11
KOR	Ph. (02) 34 62 55 92	Fax (02) 34 62 55 94
N	Ph. (63) 84 44 10	Fax (63) 84 44 55
NL	Ph. (0346) 58 10 10	Fax (0346) 56 37 17
NZ	Ph. (09) 622 28 40	Fax (09) 622 28 47
P	Ph. (21) 212 84 90	Fax (21) 212 84 91
PL	Ph. (022) 840 60 10	Fax (022) 840 60 11
RC	Ph. (02) 26 53 78 68	Fax (02) 26 53 79 68
RP	Ph. (02) 776 43 8 4	Fax (02) 776 43 82
S	Ph. (040) 664 51 00	Fax (040) 664 51 01
SA	Ph. (011) 574 60 00	Fax (011) 574 62 26
SF	Ph. (09) 54 97 06 00	Fax (09) 503 12 75
SIN	Ph. 68 44 22 33	Fax 68 44 35 32
TR	Ph. (0232) 459 53 95	Fax (0232) 459 76 94
TT	Ph. (04) 643 50 08	Fax (04) 643 70 10
USA	Ph. (949) 223 31 00	Fax (949) 223 31 98

Montage

(D) (GB) (F) (E)

Montage / Assembly / Montage / Montaje

- ① Rohrleitungen reinigen
 Cleaning the piperuns
 Nettoyer les conduites
 Limpieza tuberías

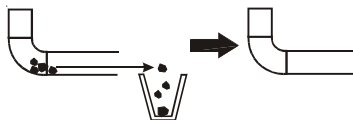

- ② Einbaurichtung
 Assembly position
 Position de montage
 Sentido de montaje

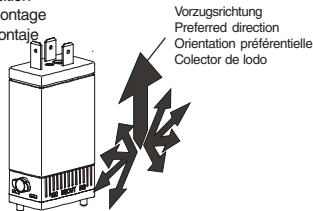

- ③ Wirkungsweisen / Circuit functions / Fonctionnement /
 Funcionamiento

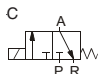

Montage

(D) (GB) (F) (E)

Montage / Assembly / Montage / Montaje

- ④ Fluidische Anschlüsse / Fluid connections
 Raccordements de fluidic / Conexión fluidica

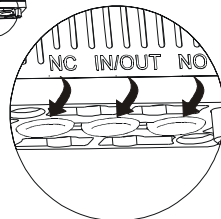
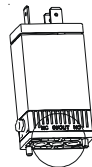

NC	normally closed	stromlos geschlossener Kanal / port closed without power / canal fermé sans courant / canal cerrado sin corriente
IN/OUT	common	gemeinsamer Kanal / common port canal commun / canal común
NO	normally open	stromlos offener Kanal / port open without power / canal ouvert sans courant / canal abierto sin corriente

Montage / Assembly / Montage / Montaje

⑤ Montage / Assembly / Montage / Montaje

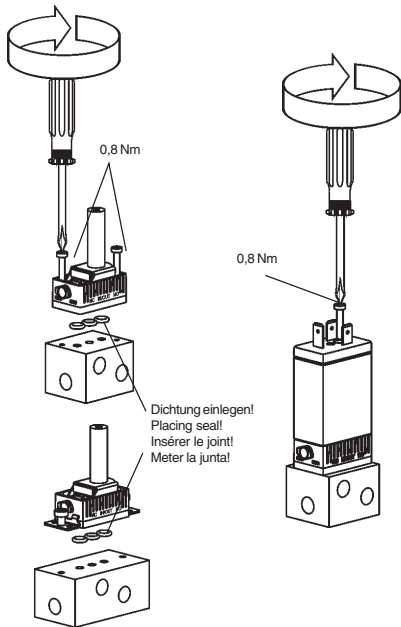

Montage / Assembly / Montage / Montaje

⑥ Elektrischer Anschluß / Electrical connection
Raccordement électrique / Conexión eléctrica

Anschluß oben
Upper contact
Raccordement en haut
Conexión superior

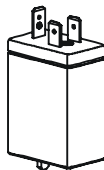

Litzen / Wired connection
Cordon (raccordement)
Cordones (racor)

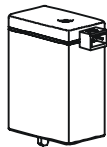

Rechteckstecker
Rectangular plug
Fiche rectangulaire
Clavija de enchufe
cuadrada

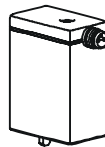
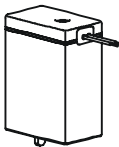

Rundstecker
Round plug
Fiche ronde
Clavija de en-
chufe coaxial

Montage / Assembly / Montage / Montaje

⑦ Schutzleiterfunktion (Anschluß oben) / Protective conductor
function (upper contact) / Fonctionnement du conducteur de
protection (Raccordement en haut) / Función del conductor de
protector (Conexión superior)

Nach Spulenmontage immer prüfen!
Always test function after assembly of
coil!
Toujours vérifier après montage de la
bobine!
¡Tras el montaje de bobina pruébese
siempre la función!

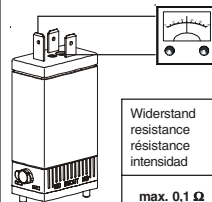

Widerstand resistance résistance intensidad	Prüfspannung test voltage tension d'essai tensión de prueba	Prüfstrom test current courant d'essai corriente de prueba
max. 0,1 Ω	12 V	1 A

⑧ Gerätesteckdose / Instrument socket
Connecteur / Caja de enchufe para
aparatos eléctricos

Schutzleiter **immer** anschließen!
Always connect the protective conductor!
Raccordez dans **tous les cas** le conducteur de
protection!
Conectar **en todo caso** el conductor de puesta
a tierra!

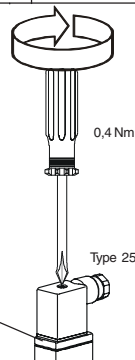

Dichtung
Seal
Joint d'étanchéité
Sellado

Troubleshooting / Dérangements / Averías



Spannung prüfen!
Check the voltage!
Vérifier la tension!
Comprobar tensión!



Druck prüfen!
Check the pressure!
Vérifier la pression!
Comprobar presión!



bar, psi, kPa



O-Ringe eingelegt?
O-rings inserted?
Joints toriques montés?
¿ Insertados los anillos
en O ?

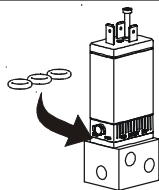

Rohrleitungen prüfen! / Check the piperun!
Vérifier les conduites! / Comprobar tuberías!

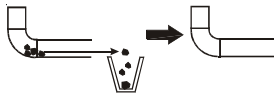

Accessories / Accessoires / Accesorios

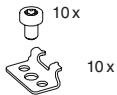

Zubehör / Accessories Accessoires / Accesorios	Id-Nr. / Id. No. No cde. / No de pedito
Klammersatz Set of clamps Jeu de brides Juego de grapas	648 231

Spare parts/Pièces de rechange/Pieza de repuesto

- (D) Bitte geben Sie bei der Bestellung von Ersatzteilen zusätzlich zur Bestellnummer der Ersatzteile auch die Bestellnummer Ihres Kompletgerätes an.
- (GB) When ordering replacements parts, please also quote the order number of your complete appliance in addition to the order number of the replacement parts.
- (F) Lors de la commande de pièces de rechange, indiquez, en plus de leur numéro de commande, celui de commande de votre appareil complet.
- (E) Con ocasión del pedido de las pieza de repuesto, rogamos indicar además del número de pedido de la pieza de requesto también el número de pedido de su aparato completo.